

Инструкция по сборке
Набор мебели для кухни (КМ-020.00.00.00)

1. Рекомендации по сборке

1.1. Перед началом сборки изучите настоящую инструкцию, проверьте комплектность деталей и фурнитуры в каждом упаковочном месте (ящике, пакете, мешке и т.п.). Приготовьте рабочий инструмент (молоток, отвертку, шило, ключ-шестигранник). Место для сборки должно быть достаточно свободным с ровной поверхностью.

1.2. Соблюдайте очередность сборочных операций:

- прикрепите планки петельные (Г) к стенке горизонтальной (8) при помощи евровинтов (М), предварительно открутив петлю (Д) от ответной планки (Г), следуя схеме;
 - соедините между собой стенки боковые (1) и горизонтальные (3 и 8) при помощи конфирматов (Б);
 - проверьте прямые углы корпуса (разность диагоналей не должна превышать 2мм), после чего прикрепите задние стенки (19) при помощи гвоздей (П);
 - прикрепите мебельные подвесы (И) при помощи шурупов 3x25 (Л);
 - установите по месту верхние секции, прикрепив их подвесками к стене при помощи дюбелей и шурупов (в комплект поставки не входят);
 - прикрепите петли (Д) к двери (17) при помощи шурупов 3,5x16 (К);
 - прикрепите ручку (Е) к двери (17) при помощи шурупов 3,5x12 (Р);
 - закрепите шток (У3) газового подъемника (У) на боковые стенки (1) при помощи шурупов идущих в комплекте к подъемникам;
 - закрепите планки (У2) газовых подъемников на фасаде (17) при помощи шурупов, идущих в комплекте к подъемникам;
 - навесьте по месту дверь, путем соединения петли фасада (17) с ответной планкой петли на корпусе (8), следуя схеме в обратном порядке;
 - защелкните трубку газового подъемника на штифты крепления фасада (17) и боковин корпуса (1);
 - отрегулируйте петли;
- 1.3. Поскольку изделия постоянно совершенствуются, конструкция может незначительно отличаться от заявленной.

2. Рекомендации по эксплуатации и уходу за изделиями

2.1. Мебель нужно разместить в помещении так, чтобы на изделия не попадали прямые солнечные лучи, и отопительные приборы находились не ближе 30 см. Поверхность деталей мебели следует оберегать от попадания влаги. Не допускается тепловое воздействие на фасад температурой выше 50°C.

2.2. При ослаблении соединений деталей необходимо их подтянуть.

2.3. Освежать и протирать облицованные поверхности и лакокрасочные покрытия необходимо только специально предназначенными для этого средствами. Категорически запрещено пользоваться агрессивными жидкостями (спиртом, растворителями и т.п.).

3. Порядок предъявления претензий

3.1. Претензии по качеству и комплектности мебели должны направляться покупателем непосредственно в магазин, где приобретена мебель, с обязательным приложением копии товарного чека.

3.2. Претензии от покупателя принимаются торговыми организациями в течении гарантийного срока - 24 месяца со дня приобретения.

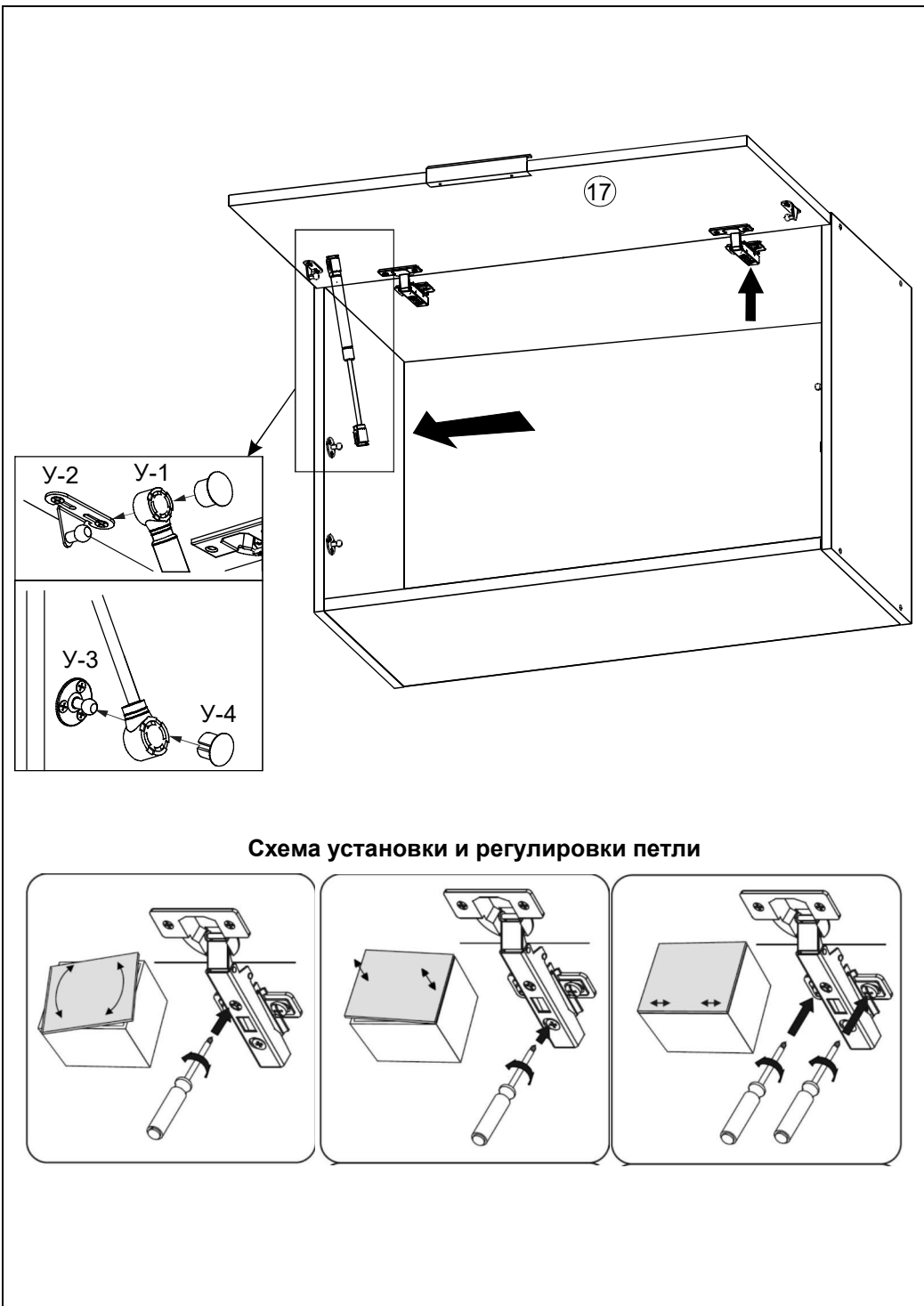

3.3. Претензии не принимаются по дефектам, возникшим по причине несоблюдения покупателем правил по сборке, эксплуатации и уходу за мебелью.

ВШ60-1г-360
ВШ50-1г-360

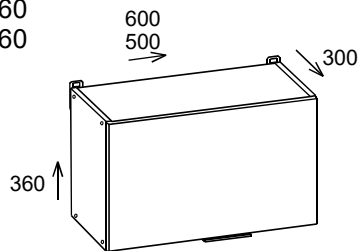

Потребуется для сборки











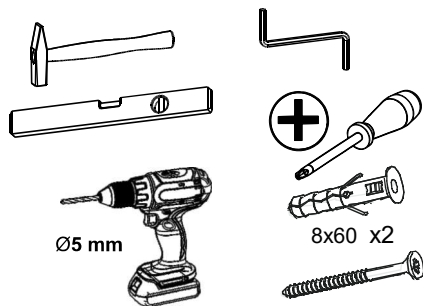

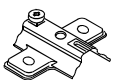
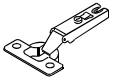

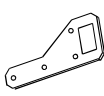
Таблица комплектности деталей

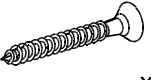
Пачка	Деталь	Поз	Размеры			К-во, шт
			Д	Ш	Т	
1	Стенка боковая	1	360	280	16	2
1	Стенка горизонтальная	3	468 (568)	280	16	1
1	Стенка горизонтальная	8	468 (568)	280	16	1
1	Дверь горизонтальная	17	496 (596)	355	16	1
1	Стенка задняя	19	495 (595)	355	3	1

Таблица комплектности фурнитуры

	Б  x8	В  x1	Г  x2	Д  x2
Е  x1	И  x2	К  3,5x16 x4	Л  3x25 x8	М  x4
	П  x16	Р  3,5x12 x2	С  x8	У  x4

